

## PANTSYSTEM FÖR RETURLÅDOR

Den svenska dagligvaru-branschen var genom DLF, Dagligvaruleverantörers Förbund samt Svensk Dagligvaruhandel, först i världen med att starta ett gemensamt retur-system baserat på returlådor och returpallar. Företaget Svenska Retursystem AB bildades för att driva och utveckla systemet på uppdrag av de båda ägarna.

Grundidén med systemet är att branschens distribution ska ske returenheter i stället för i engångsemballage, exempelvis kartonger i wellpapp. Alla aktörer i branschen – leverantörer/producenter, grossister och handlare – har under årens lopp samverkat för att utveckla ett miljövänligt och kostnadseffektivt system.



TAWI's vakuumlifftar har anpassats till retursystemet för att skapa ergonomi i det dagliga arbetet.

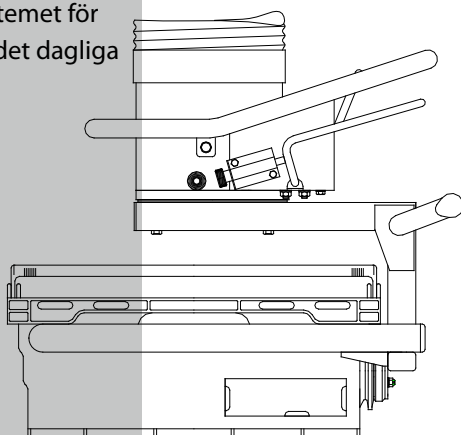

Returlådor skyddar produkterna bättre, vilket leder till minskade kassationer och därmed till lägre kostnader. Minskad miljöbelastning eftersom returlådor används hundratals gånger och därefter återvinns. TAWI VacuMyggan backlyft kombinerar gafflar med sugkoppar för att skapa snabba och säkra lyft.

## VAKUUMLYFTARE FÖR PLASTLÅDOR

VAKUUMLYFTARE VacuMyggan modell VM100-VM300

Handtag	VM100-VM230: Flexibelt, förlängt handtag VM250-VM300: Förlängt handtag
Lyftslang	Ø100-300 mm
Svivlande funktion	Integrerad i toppsvivel
Lyfthastighet	Ca 1 m/s
Lyfthöjd	1500-1800 mm
VM100 kapacitet max 30 kg*	Art nr 631250*
VM120 kapacitet max 40 kg*	Art nr 632250*
VM140 kapacitet max 50 kg*	Art nr 634250*
VM160 kapacitet max 60 kg**	Art nr 616250**
VM180 kapacitet max 80 kg**	Art nr 618250**
VM200 kapacitet max 100 kg**	Art nr 620250**
VM230 kapacitet max 120 kg**	Art nr 623250**
VM250 kapacitet max 160 kg**	Art nr 625200**
VM300 kapacitet max 270 kg**	Art nr 650200**

\*VAKUUMPUMP SA320/2 art nr 610953 2.2 kW, 3-fas, 50 Hz

\*\*VAKUUMPUMP SA350/2 art nr 610963 3.0 kW, 3-fas, 50 Hz

### TILLBEHÖR

- Luftslang Ø38 mm l: 10 m art nr 630905 (för vakuumpump SA320/2)
- Luftslang Ø52 mm l: 10 m art nr 610905 (för vakuumpump SA350/2)
- Luftfilter art nr 610931
- Sugfot: specialbacklyft för returlådor. Art nr 3093
- Ljuddämpande huv för vakuumpump (tillval) art nr 666600

(Upphängningssystem, t ex svängarm eller traverssystem ingår ej.)



## VACUMYGGAN

### LYFTER FRYSTA KÖTTBLOCK!

Slakteri/livsmedelsindustrin lyfter frysta block av kebabskött med VacuMyggan VM120 i rostfritt stål, max kapacitet 40 kg.





## PROTEMA HOS SLAKTAREN!

PRO175, kort version, med specialgaffelflak som lyfter små backvagnar som används att transportera staplar med plastbackar.

Som syns i bilderna är vagnen enkel att använda även i dessa trånga utrymmen.!

Max kapacitet 175 kg.



## LYFT AV FRYSTA KÖTTBLOCK



Utrustning denna version: VM120, max 40 kg, rostfri konfiguration.  
Specialsugfot nr 113 används för att säkert greppa de konformade blocken.



## VACUCOBRA FÖR LAGERHANTERING

Totalt 9 anläggningar VacuCobra VC100 max kapacitet 35 kg, installerat i 4 kranssystem, som täcker hela lagerlokalen i detta slakteri.

Detta är standard versionen av VacuCobra Adapter i rostfritt utförande med en specialsugfot som är bättre lämpad i den kalla miljön.

Den röda silikonkoppen är lämplig i kyliga miljöer och de fyra kopparna gör det möjligt att lyta från olika håll för att undvika de tejpade delarna av kartongerna.

traverssystemet i aluminium består av 4 individuella system, alla mäter 12 x 2,5 meter var, i LR86 aluminium profil.

Vakuumpumparna har arrangerats i lagrets övre hörn, ur vägen, och en liten svängarm har monterats intill för att underlätta vid service/underhåll.

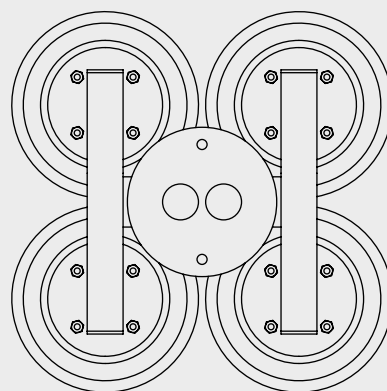
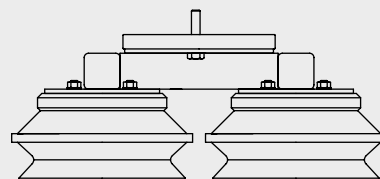

Detaljbild silikonsugkopp som är särskilt lämplig i kyligare miljöer.

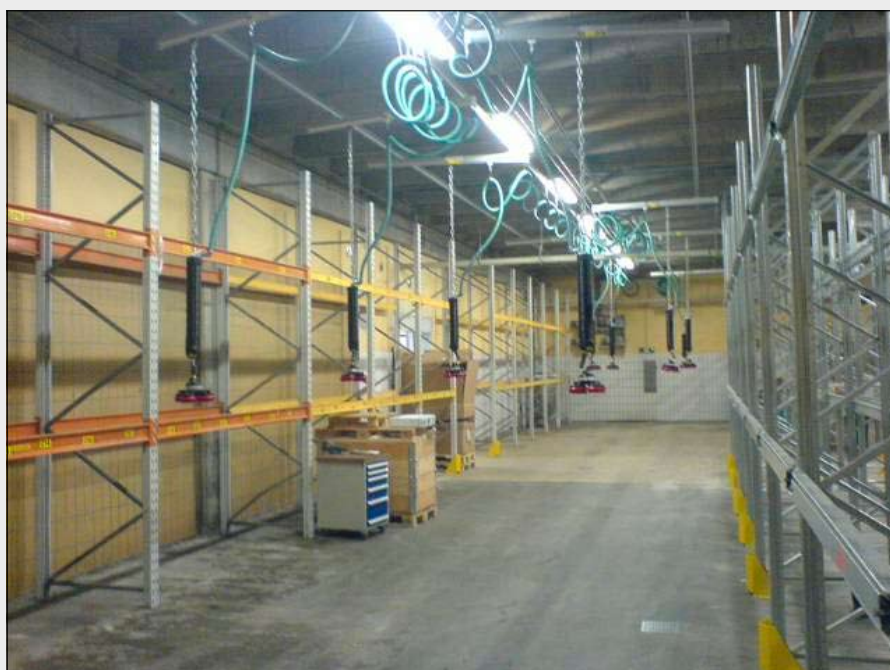

Alla fem vakuumpumpar har monterats ur vägen i lagrets övre hörn.



- TAWI AB, Box 10205 434 23 KUNGSBACKA  
Tel 0300 18500 • info@tawi.se
- Bergtorpsvägen 43A 183 64 TÄBY  
Tel 08 446 48 50
- Kubbhusg. 13 553 03 JÖNKÖPING  
Tel 0707 65 44 33